

O que está na caixa

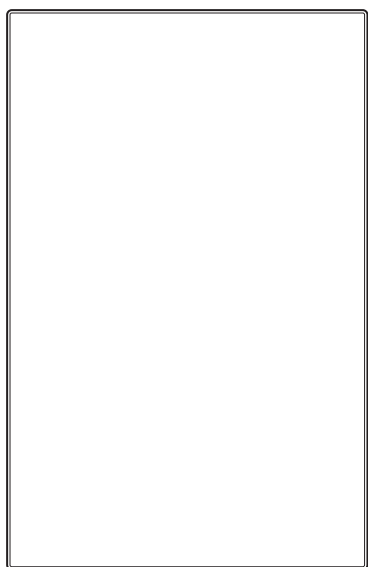

Padrão

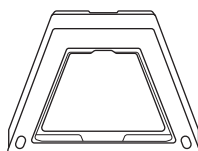

Suporte de apoio

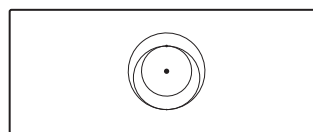

Roteador Gen 3

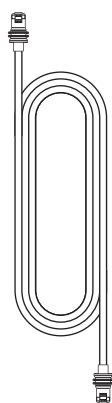

Cabo Starlink

15 m  
(49,2 pés)

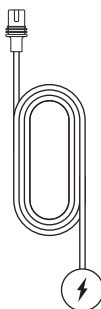

Cabo de alimentação CA

1,5 m  
(4,92 pés)

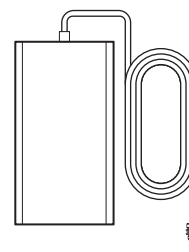

Unidade de fonte de alimentação

1,5 m  
(4,92 pés)

### 1 | Baixe o aplicativo Starlink

Digitalize o código QR para baixar o aplicativo Starlink.



### 2 | Instalar os cabos

Levante o suporte e conecte uma extremidade dos cabos fornecidos no seu Starlink com o recurso de travamento do cabo voltado para cima. Certifique-se de que o plugue esteja totalmente inserido de forma que a face do plugue fique nivelada com a superfície. Para remover o cabo, puxe firmemente para fora, pois não há aba de liberação.

Passa a outra extremidade do cabo Starlink até o roteador e conecte-o à porta número 1 indicada pelo símbolo da antena na parte traseira do roteador.

Conecte o roteador Gen 3 a uma tomada elétrica usando o cabo de alimentação e a fonte de alimentação.

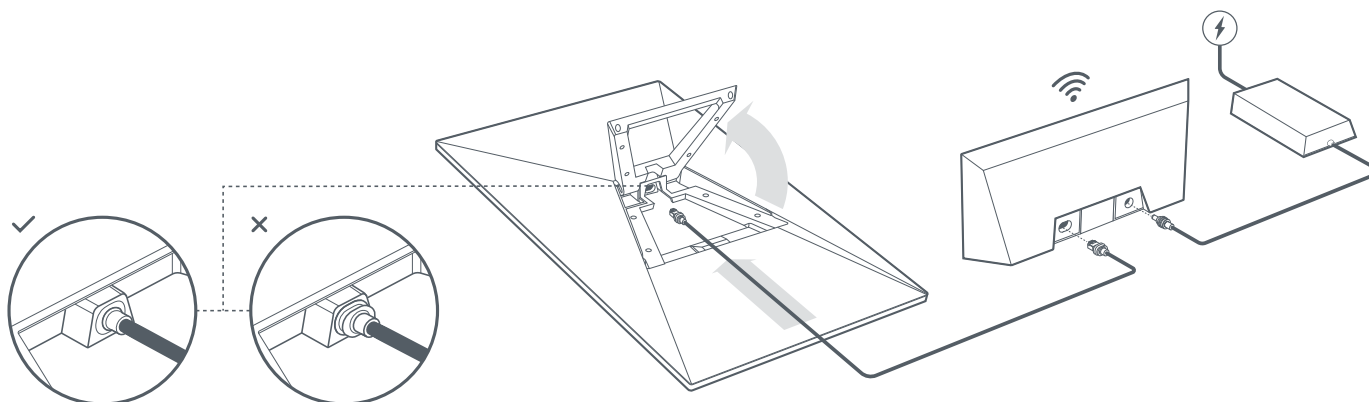

### 3 | Encontre uma visão clara do céu

Seu Starlink precisa de uma visão clara do céu para que ele possa permanecer conectado com os satélites enquanto eles se movem acima. Objetos que obstruem a conexão entre seu Starlink e o satélite, como um galho de árvore, poste ou telhado, causarão interrupções no serviço. Use a ferramenta de obstrução no aplicativo para garantir que você tenha selecionado um local de montagem adequado.

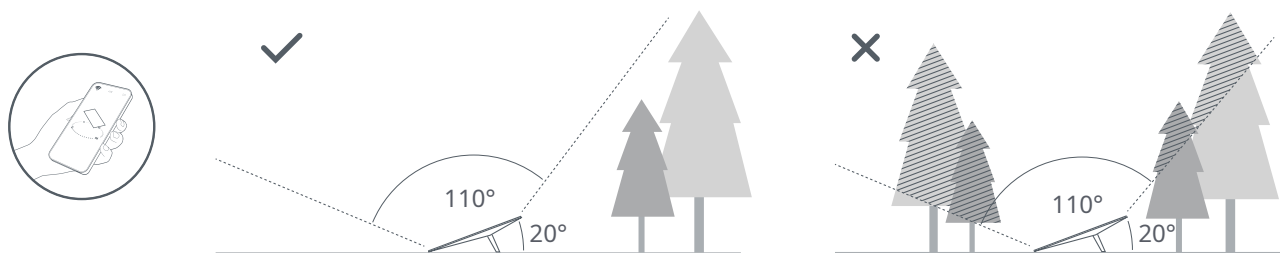

Se você não conseguir encontrar um campo de visão claro do nível do solo, considere instalar em um local elevado, como um telhado, poste ou parede. Suportes e acessórios adicionais estão disponíveis para compra na Starlink Shop.

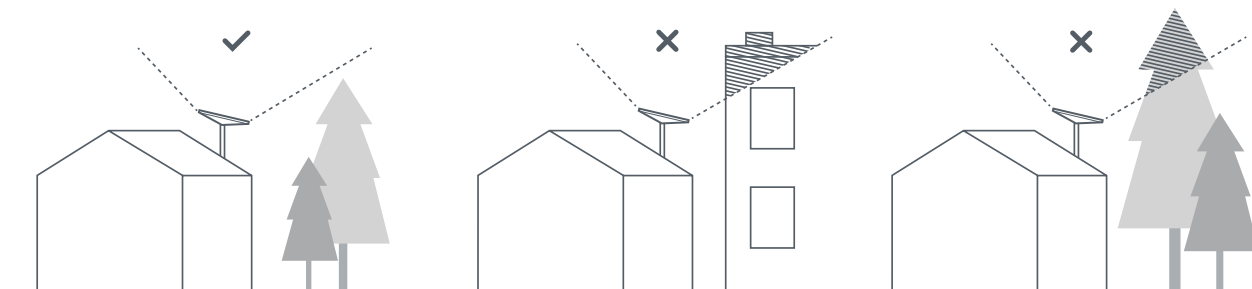

#### 4 | Conecte e alinhe o Starlink

Siga o processo de instalação do Starlink no aplicativo Starlink. Depois de conectado, um alerta no aplicativo mostrará se você precisa girar o Starlink para alinhá-lo corretamente. Clique no alerta para usar a ferramenta de alinhamento.

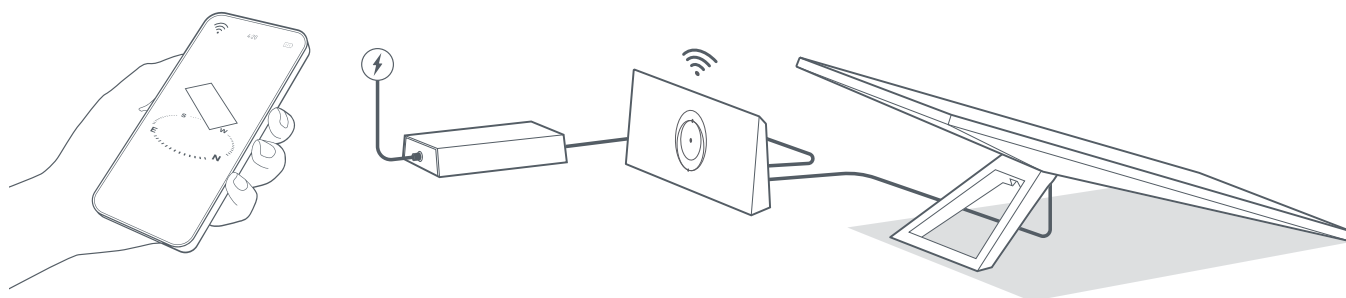

#### 5 | Conectar ao WiFi

1. No seu dispositivo, localize e conecte-se à rede STARLINK nas configurações de WiFi.



2. Uma vez conectado, uma janela do navegador será aberta solicitando que você insira um novo SSID (nome da rede) e senha. Esta etapa é opcional, mas recomendada.
3. Agora você está conectado! Abra o aplicativo Starlink para personalizar configurações adicionais, verificar sua conexão e muito mais.

**Não consegue ficar online?**

1. Abra o Starlink App para verificar se há alertas, interrupções ou obstruções.
2. Verifique a rota do WiFi.

- Luz branca piscante** — Tentando conectar. A luz ficará branca sólida quando a configuração estiver concluída e o roteador estiver conectado à internet, ou vermelha sólida se o roteador não conseguir se conectar à internet em 20 minutos. Conectado à internet. Desligará após 1 hora.
- Luz branca sólida** — Sem energia para o roteador. Com boa conexão, a luz desligará após 1 hora.
- Sem luz** — Não conectado à internet.
- Luz vermelha** — O roteador está em modo bypass. Desligará após 1 hora. Reinicialização de fábrica necessária para sair do modo bypass.
- Luz Violeta** —

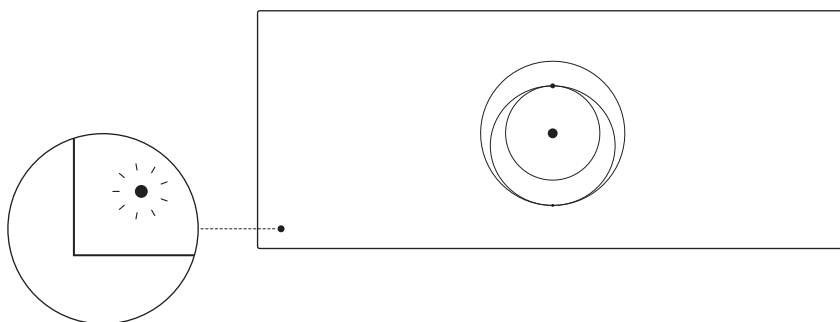

3. Certifique-se de que tudo esteja conectado com segurança e que não haja danos no hardware ou nos cabos.
4. Desligue e ligue o roteador desconectando-o da tomada. Com energia e depois conectando novamente.
5. Reinicialize o roteador pressionando o botão de reset com um clipe de papel.

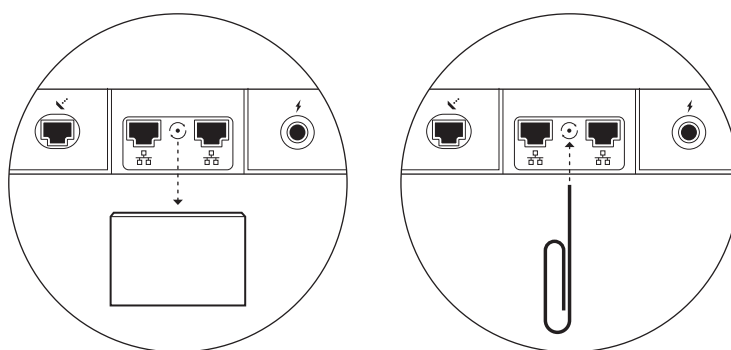

6. Se nada disso funcionar, entre em contato com o Suporte ao Cliente Starlink no aplicativo ou na seção Suporte do [starlink.com](https://starlink.com)

### Usando as portas RJ45 extras

1. Remova a tampa RJ45.

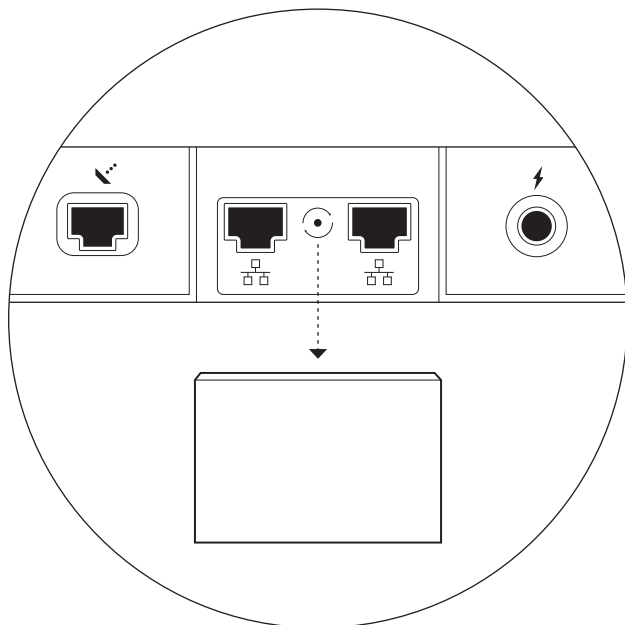

2. Conecte seu próprio cabo Ethernet à porta 1 ou 2. Conecte a outra extremidade do cabo à sua malha com fio ou hardware de terceiros.

